

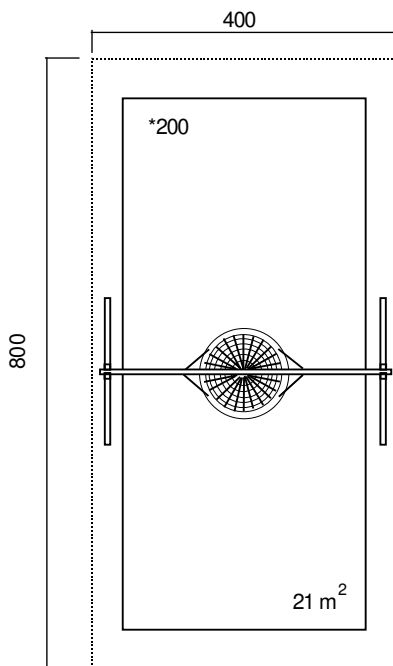

Vogelnestschaukel in Robinienholzstämmen, krumm wie gewachsen und geschliffen, splintfrei. Kreuzgelenk als Aufhängelager, PA-Lager und zusätzlicher Teflonbuchse, Bolzen M18 x 220 inkl. zusätzlichem Fanglager und Fangkette.
Schaukel – Korb Ø 120 cm bestehend aus engmaschiger Gliedermatte, extra starke Polsterung, umwickelt mit farbigem Seil. Hochwertige Qualität mit Scheuerschutz in den Kreuzungspunkten der Aufhängeketten. Kälteflexibler Gummigewebeschlauchüberzug.

Beschreibung der Standpfosten und Hölzer:

Standpfosten aus Robinie, Pfosten Ø: 120 – 200 mm, entsplintet und geschliffen, ohne Lasur, Pfostenenden gefast.



Technische Information

Gerätebeschrieb / Technische Information

Altersgruppe: ab 3 Jahren

Platzbedarf

inkl. Sicherheitsbereich: 800 x 400 cm

Fallschutzfläche: 21 m²

Fallhöhe: 200 cm

Gesamthöhe: 260 cm

Gewicht: 100 kg

Fundamente: 4 Stk. 50/50/50 cm

Lieferung beinhaltet:

- 2 A- Stützen
- Balken mit Aufhängelager und Schaukelgelenke
- Vogelnest – Schaukel Original HUCK

Unsere Spielgeräte entsprechen der Norm SN EN 1176-2:2018 und werden nach den bfu- und TÜV- Sicherheitsempfehlungen entwickelt und gebaut.

**Nach erstelltem Spielplatz erhalten Sie von uns:
Garantieblatt mit Garantieleistungen von 2 – 5 Jahren!
Wartungsunterlagen zum nachhaltigen Pflegen der Geräte!**